

Cisco Room Navigator

Installation Guide: Wall Mount

- [FR](#) Guide d'installation: Installation murale
- [ES](#) Guía de instalación: Montaje en pared
- [PT](#) Manual de Instalação: Montagem na parede
- [IT](#) Guida per l'installazione: Montaggio a parete
- [DE](#) Installationshandbuch: Wandhalterung



Box contents

- FR Contenu de la boîte
- ES Contenido de la caja
- PT Conteúdo da embalagem
- IT Contenuto della confezione
- DE Verpackungsinhalt

Cisco Room Navigator with wall bracket and template

- FR Cisco Room Navigator avec support mural et patron de montage
- ES Cisco Room Navigator con soporte de pared y plantilla
- PT Cisco Room Navigator com suporte de parede e modelo auxiliar de montagem
- IT Cisco Room Navigator con staffa a parete e dima
- DE Cisco Room Navigator mit Wandhalterung und Schablone

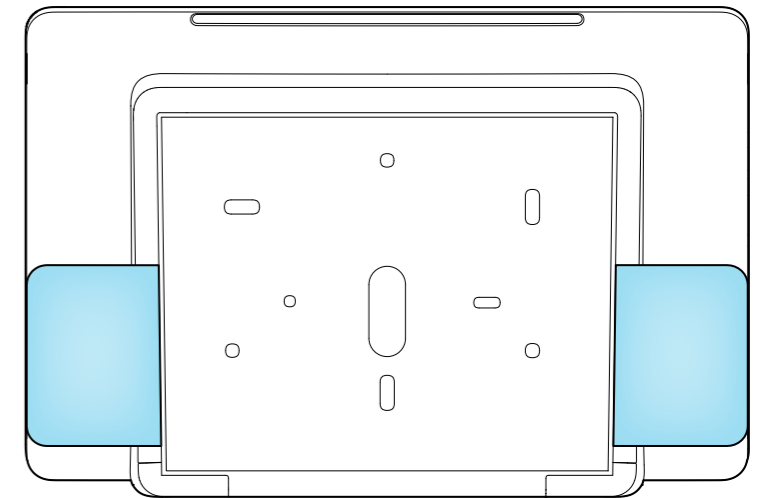

Sticker and template for glass wall mounting

- FR Sticker et patron de montage pour montage sur paroi vitrée
- ES Pegatina y plantilla para el montaje en pared de cristal
- PT Adesivo e modelo auxiliar de montagem para montagem em parede de vidro
- IT Etichetta adesiva e dima per il montaggio su parete di vetro
- DE Aufkleber und Schablone für die Glaswandmontage



Wall Mounting

- FR Installation murale
- ES Montaje en pared
- PT Montagem na parede
- IT Montaggio a parete
- DE Wandhalterung

For Glass Wall Mounting, go to page 12.

- FR Pour le montage sur paroi vitrée, allez à la page 12.
- ES Para el montaje en pared de cristal, vaya a la página 12
- PT Para montagem em parede de vidro, consulte a página 12.
- IT Per il montaggio su parete di vetro, andare a pagina 12.
- DE Informationen zur Glaswandmontage finden Sie auf Seite 12.

For an overview of the connectors, go to pages 22-23.

- FR Pour obtenir une vue d'ensemble des connecteurs, allez aux pages 22-23.
- ES Para obtener una descripción general de los conectores, vaya a las páginas 22-23.
- PT Para obter uma descrição geral dos conectores, consulte as páginas 22-23.
- IT Per una panoramica dei connettori, andare alle pagine 22-23.
- DE Eine Übersicht der Anschlüsse finden Sie auf den Seiten 22-23.

1 Loosen the screw (M3x10, PZ1), but do not remove it.

- FR Desserrez la vis (M3x10, PZ1), mais ne l'enlevez pas complètement.
- ES Afloje el tornillo (M3x10, PZ1), pero no lo quite.
- PT Desaperte o parafuso (M3x10, PZ1), mas não o remova.
- IT Allentare la vite (M3x10, PZ1), ma senza rimuoverla.
- DE Lösen Sie die Schraube (M3x10, PZ1), aber ohne sie zu entfernen.

1

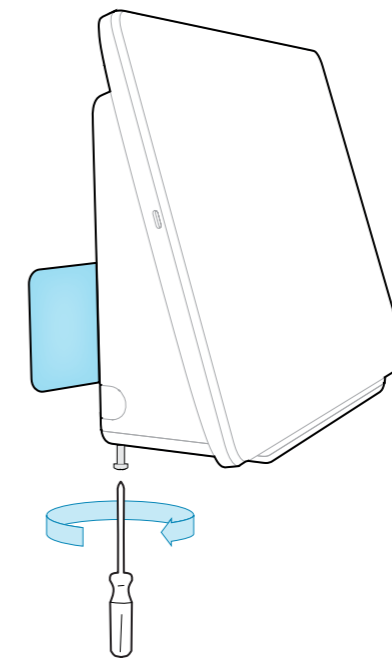

2

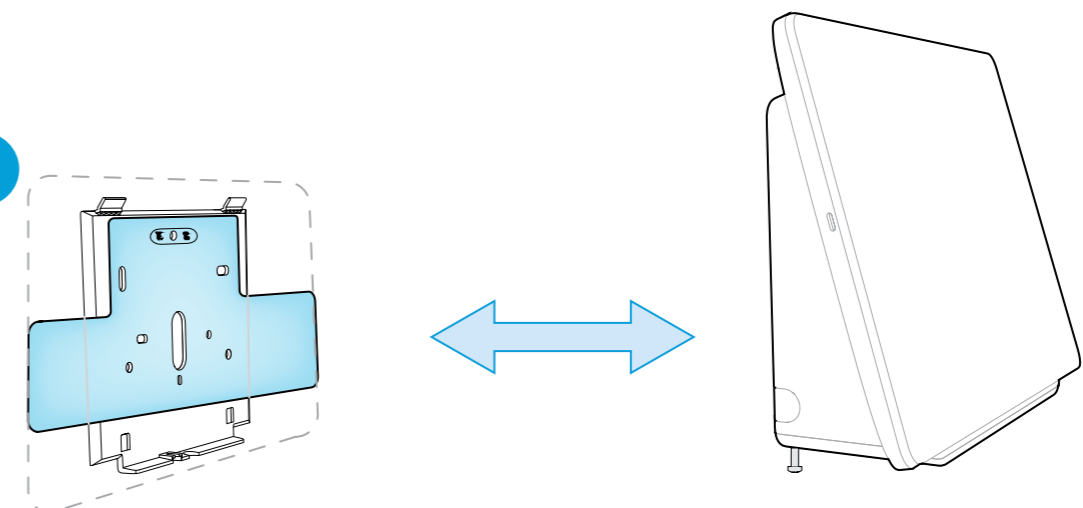

2

Recommended height.

- FR Hauteur recommandée.
- ES Altura recomendada.
- PT Altura recomendada.
- IT Altezza consigliata.
- DE Empfohlene Höhe.

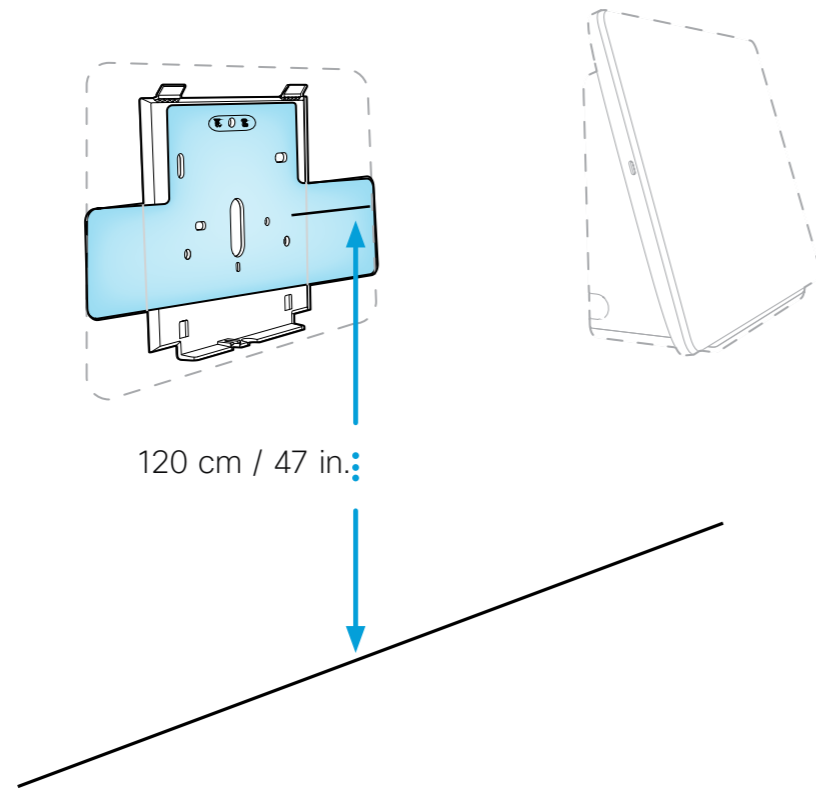

1 Mark the position on the wall.

- FR Marquez la position sur le mur.
- ES Marque la posición en la pared.
- PT Marque a posição na parede.
- IT Segnare la posizione sulla parete.
- DE Markieren Sie die Position an der Wand.

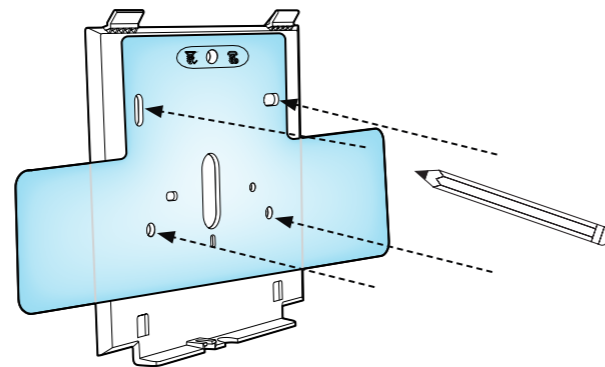

2 Remove the template.

- FR Enlevez le patron.
- ES Quite la plantilla.
- PT Remova o modelo auxiliar de montagem.
- IT Rimuovere la dima.
- DE Entfernen Sie die Schablone.

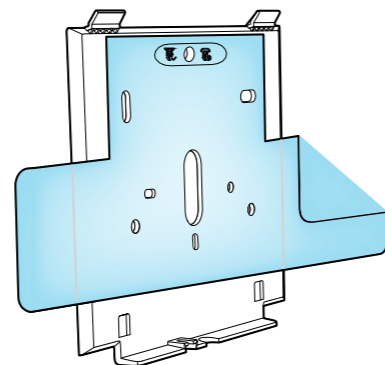

3 Fasten the bracket to the wall.

If you have a junction box inside the wall, make sure the junction box lines up with the bracket screw holes.

- FR Fixez le support au mur. Si vous disposez d'une boîte de jonction à l'intérieur du mur, assurez-vous qu'elle est alignée avec les trous de vis du support.
- ES Fije el soporte a la pared. Si tiene una caja de conexiones acoplable en la pared, asegúrese que esté alineada con los orificios de los tornillos del soporte.
- PT Fixe os parafusos de suporte à parede. Se tiver uma caixa de derivação no interior da parede, certifique-se de que esta está perfeitamente alinhada com os orifícios dos parafusos de suporte.
- IT Fissare la staffa alla parete. Se nella parete è presente una scatola di giunzione, assicurarsi che sia allineata ai fori delle viti della staffa.
- DE Befestigen Sie die Halterung an der Wand. Wenn Sie eine Verteilerdose in der Wand haben, stellen Sie sicher, dass diese Verteilerdose an den Schraubenlöchern der Halterung ausgerichtet ist.

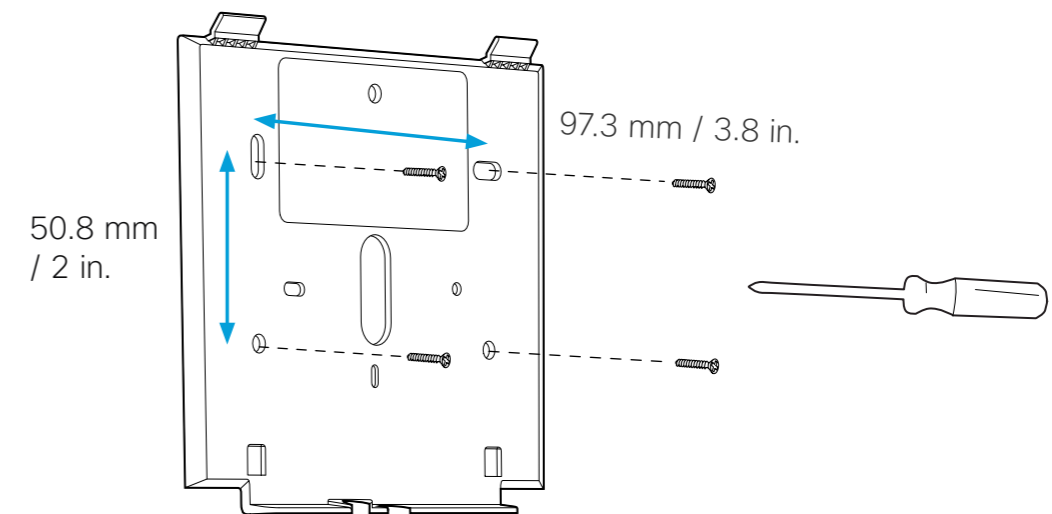

The product must be installed by qualified personnel. Due to the variety of wall constructions, the installer must bring the parts that are required to fix the product safely to the wall. The weight of the Room Navigator and bracket is 920 g (2 lbs).

- FR Le produit doit être installé par du personnel qualifié. Les matériaux de construction des murs pouvant varier, l'installateur doit fournir les outils requis pour fixer le produit de façon sécurisée. Le poids du Room Navigator et du support mural est de 920 g.
- ES El producto debe ser instalado por personal calificado. Debido a los distintos tipos de paredes que existen, el instalador debe aportar las piezas necesarias para fijar el soporte de pared de forma segura. El peso de Room Navigator y el soporte es de 920 g.
- PT O produto tem de ser instalado por pessoal qualificado. Devido à pluralidade de construções de paredes, o instalador deverá trazer as peças necessárias para fixar na parede, de forma segura, o suportes de montagem na parede. O Room Navigator e o respetivo suporte pesam cerca de 920 g.
- IT Il prodotto deve essere installato da personale qualificato. Vista la varietà di tipologie costruttive delle pareti, l'installatore dovrà portare con sé gli elementi adatti per fissare in sicurezza la staffa alla parete disponibile. Il peso del Room Navigator e della staffa è 920 g.
- DE Das Produkt muss von qualifiziertem Personal installiert werden. Aufgrund der verschiedenen Wandkonstruktionen muss der Installateur die Teile mitbringen, die für die sichere Befestigung der Wandhalterung erforderlich sind. Das Gewicht des Room Navigator mit Halterung beträgt 920 g.

4 Connect the Ethernet cable. You have four options.

FR Connectez le câble Ethernet. Vous avez quatre options.

ES Conecte el cable Ethernet. Tiene cuatro opciones.

PT Conecte o cabo Ethernet. Existem quatro opções.

IT Collegare il cavo Ethernet. È possibile scegliere una delle seguenti quattro opzioni.

DE Verbinden Sie das Ethernet-Kabel. Es sind vier Optionen verfügbar.

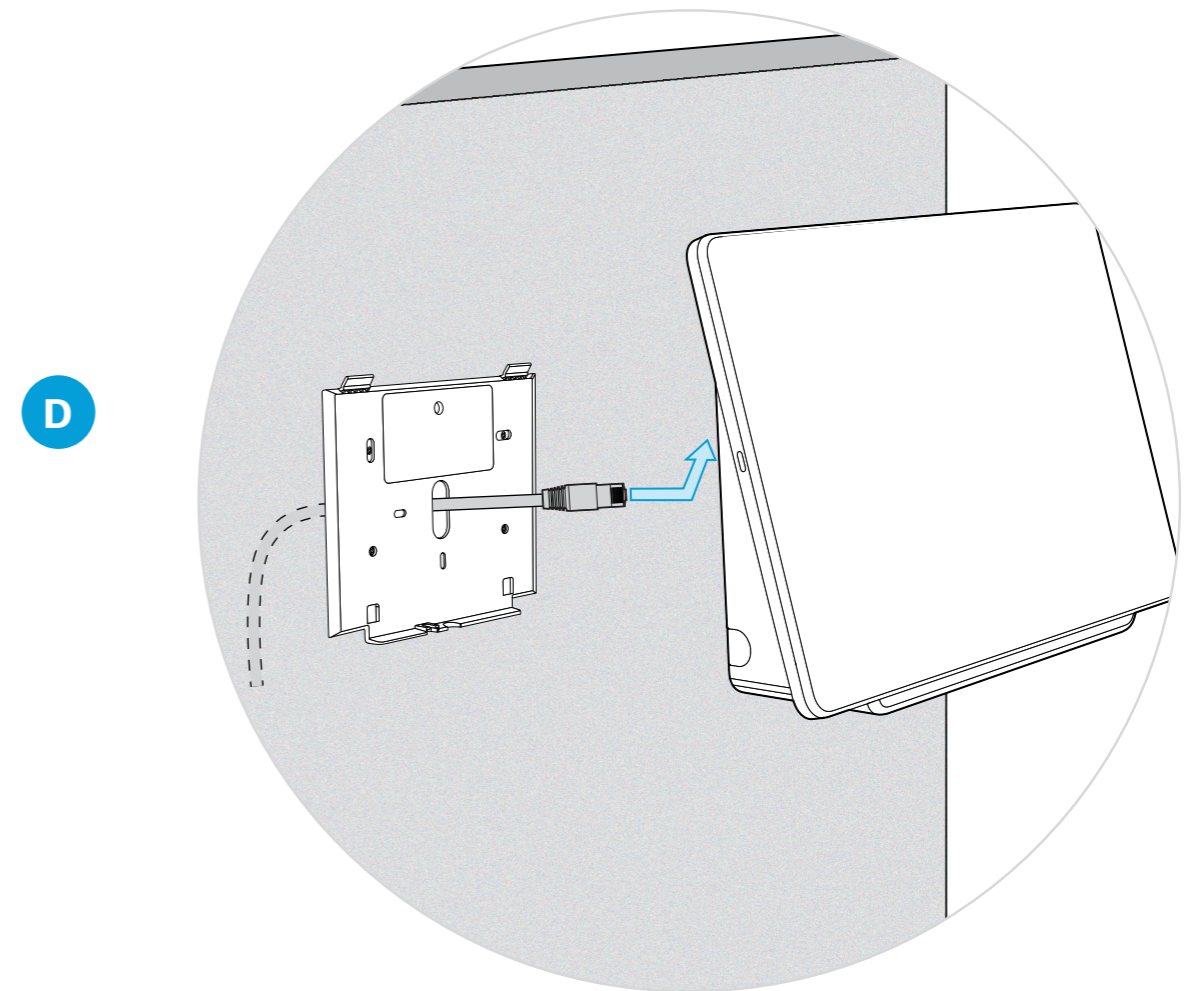
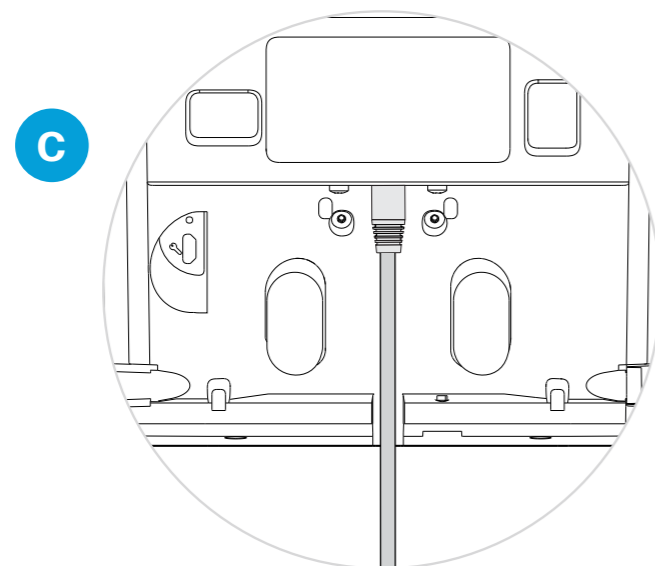
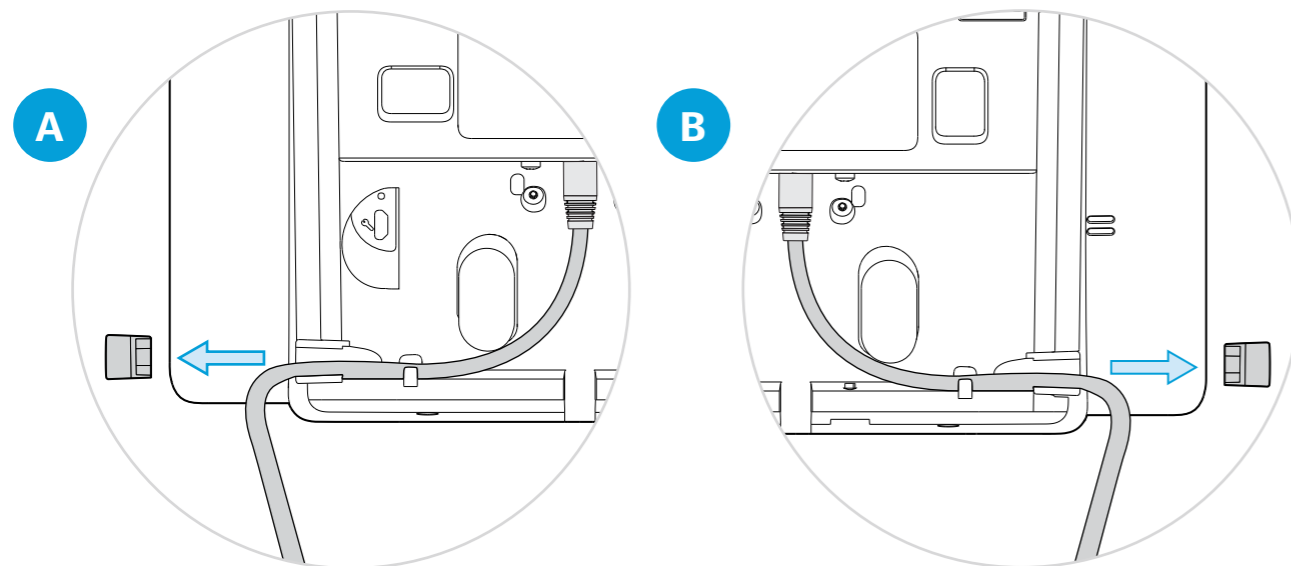

In installations where the Ethernet cable goes inside the wall, use a Plenum Rated Ethernet cable (US only).

FR Dans les installations où le câble Ethernet passe à l'intérieur du mur, utilisez un câble Ethernet de classe Plenum (États-Unis uniquement).

ES En las instalaciones en las que el cable Ethernet vaya por dentro de la pared, utilice un cable Ethernet con clasificación Plenum (solo EE. UU.).

PT Em instalações em que o cabo Ethernet passa por dentro da parede, utilize um cabo Ethernet com classificação Plenum (apenas EUA).

IT Nelle installazioni in cui il cavo Ethernet entra nella parete, utilizzare un cavo Ethernet di tipo Plenum (solo Stati Uniti).

DE Bei Installationen, wo das Ethernet-Kabel in die Wand führt, verwenden Sie ein Ethernet-Kabel mit Plenum Rating (nur USA).

5 Connect to Ethernet and power.

The Room Navigator is powered through PoE (Power over Ethernet). You have two options: A or B.

- FR Branchez le câble Ethernet et le câble d'alimentation. Le Room Navigator est alimenté par Ethernet (PoE). Vous avez deux options: A ou B.
- ES Conexión de Ethernet y alimentación. Room Navigator se alimenta a través de PoE (alimentación por Ethernet). Tiene dos opciones: A o B.
- PT Conectar Ethernet e alimentação. O Room Navigator é fornecido através de PoE (Power over Ethernet). Existem duas opções: A ou B.
- IT Collegare a Ethernet e all'alimentazione. Il Room Navigator è alimentato tramite PoE (Power over Ethernet). È possibile scegliere una delle seguenti opzioni: A o B.
- DE Verbinden Sie das Gerät mit einem Ethernet-Anschluss und der Stromversorgung. Der Room Navigator wird über PoE (Power over Ethernet) mit Strom versorgt. Sie haben zwei Optionen: A oder B.

A Connect to a PoE enabled network port on the video device (direct pairing) or LAN (remote pairing).

- FR Connectez le câble à un port PoE de votre système vidéo (couplage direct) ou réseau LAN (couplage distant).
- ES Conéctese a un puerto de red habilitado para PoE en el sistema de vídeo (emparejamiento directo) o LAN (emparejamiento remoto).
- PT Ligue a uma porta de rede com PoE no sistema de vídeo (emparelhamento direto) ou LAN (emparelhamento remoto).
- IT Collegare alla porta di rete per PoE del sistema video (accoppiamento diretto) o alla LAN (accoppiamento remoto).
- DE Schließen Sie das Kabel an einen PoE-fähigen Netzwerk-Port des Videosystems (direkte Kopplung) oder über LAN (Remote-Kopplung) an.

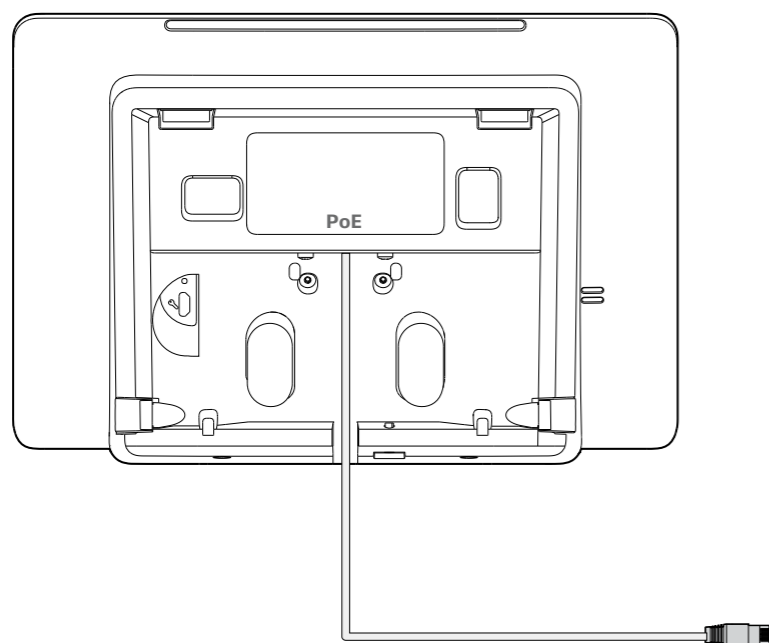

B Add a midspan PoE injector. From the PoE injector connect to power and to the network port on the video device (direct pairing) or the LAN (remote pairing).

The Touch PoE Power Injector (CS-POE-INJ=) can be ordered separately. The Ethernet cable (Cat5e/Cat6) can be up to 330 ft/ 100 m.

- FR Ajoutez un injecteur PoE intermédiaire. Branchez l'alimentation de l'injecteur PoE et connectez-le au port réseau de votre système vidéo (couplage direct) ou réseau LAN (couplage distant). L'injecteur Touch PoE Power Injector (CS-POE-INJ=) peut être commandé séparément. Le câble Ethernet (Cat5e/Cat6) peut mesurer jusqu'à 100 m.
- ES Agregue un inyector PoE intermedio. Desde el inyector PoE, conéctese a la alimentación y al puerto de red en el sistema de vídeo (emparejamiento directo) o a la LAN (emparejamiento remoto). El Touch PoE Power Injector (CS-POE-INJ=) se puede pedir por separado. El cable Ethernet (Cat5e/Cat6) puede ser de hasta 100 m.
- PT Adicionar um injetor PoE de midspan. A partir do injetor PoE, ligue à alimentação e à porta de rede no sistema de vídeo (emparelhamento direto) ou na LAN (emparelhamento remoto). O Touch PoE Power Injector (CS-POE-INJ=) pode ser encomendado em separado. O cabo Ethernet (Cat5e/Cat6) pode ter até 100 m.
- IT Aggiungere un iniettore PoE midspan. Collegare il PoE iniettore all'alimentazione e alla porta di rete del sistema video (accoppiamento diretto) o alla LAN (accoppiamento remoto). Touch PoE Power Injector (CS-POE-INJ=) può essere ordinato separatamente. Il cavo Ethernet (Cat5e/Cat6) può avere una lunghezza massima di 100 m.
- DE Fügen Sie einen Midspan-PoE-Injektor hinzu. Schließen Sie das Kabel des PoE-Injektors an den Stromanschluss und den Netzwerk-Port des Videosystems (direkte Kopplung) oder über LAN (Remote-Kopplung) an. Der Touch PoE Power Injector (CS-POE-INJ=) kann separat bestellt werden. Das Ethernet-Kabel (Cat5e/Cat6) kann bis zu 100 m lang sein.

Power (100-240 VAC, 0.5 A max, 50/60 Hz)

- FR Alimentation (100-240V CA, 0,5A max., 50/60Hz)
- ES Alimentación (100-240VCA, 0,5A máx., 50/60Hz)
- PT Alimentação (100-240V CA, 0,5A máx, 50/60Hz)
- IT Alimentazione (100-240VAC, 0,5A max, 50/60Hz)
- DE Eingangsleistung (100-240VAC, 0,5A max., 50/60Hz)

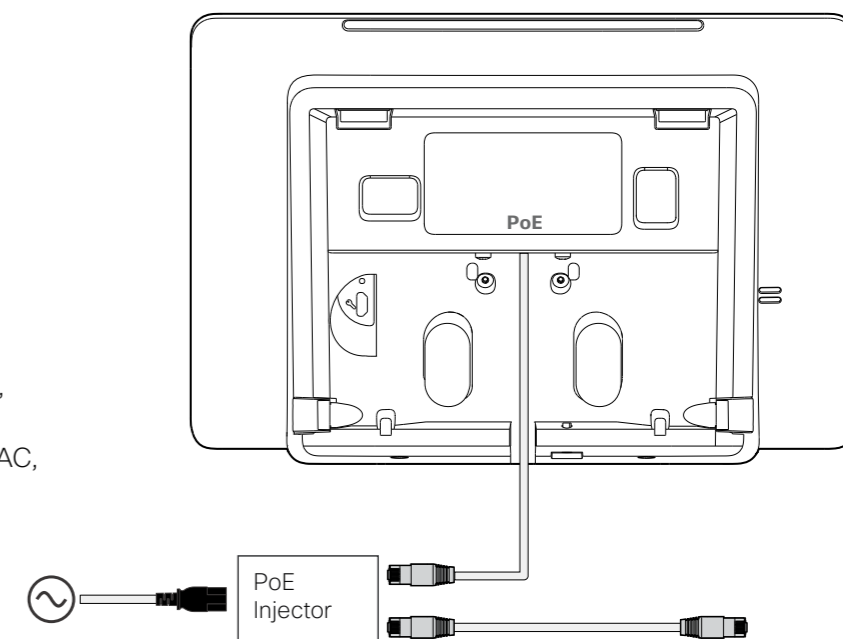

6 Place the Room Navigator onto the wall bracket. When you hear a click, tighten the screw to fasten the device in place.

FR Attachez le Room Navigator au support mural. Lorsque vous entendez un clic, serrez la vis pour fixer l'appareil.

ES Coloque el Room Navigator en el soporte de pared. Cuando oiga un clic, apriete el tornillo para fijar el dispositivo en su sitio.

PT Coloque o Room Navigator no suporte de parede. Quando ouvir um estalido, aperte o parafuso para fixar o dispositivo na posição correta.

IT Posizionare il Room Navigator sulla staffa a parete. Quando si sente un clic, stringere la vite per fissare il dispositivo in posizione.

DE Setzen Sie den Room Navigator auf die Wandhalterung. Wenn Sie ein Klicken hören, ziehen Sie die Schraube fest, um das Gerät zu befestigen.

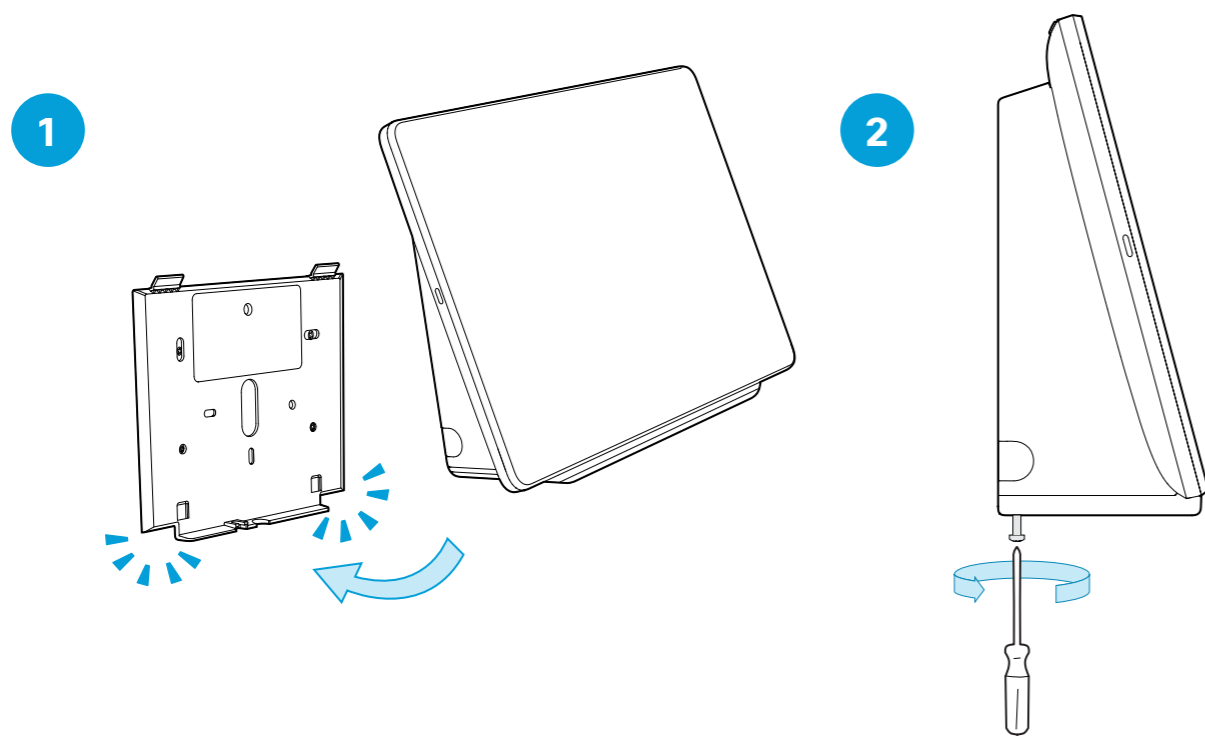

Glass Wall Mounting

- FR Montage sur paroi vitrée
- ES Montaje en pared de cristal
- PT Montagem numa parede de vidro
- IT Montaggio su parete di vetro
- DE Glaswandmontage

For an overview of the connectors, go to pages 22-23.

- FR Pour obtenir une vue d'ensemble des connecteurs, allez aux pages 22-23.
- ES Para obtener una descripción general de los conectores, vaya a las páginas 22-23.
- PT Para obter uma descrição geral dos conectores, consulte as páginas 22-23.
- IT Per una panoramica dei connettori, andare alle pagine 22-23.
- DE Eine Übersicht der Anschlüsse finden Sie auf den Seiten 22-23.

1 Loosen the screw (M3x10, PZ1), but do not remove it.

- FR Desserrez la vis (M3x10, PZ1), mais ne l'enlevez pas complètement.
- ES Afloje el tornillo (M3x10, PZ1), pero no lo quite.
- PT Desaperte o parafuso (M3x10, PZ1), mas não o remova.
- IT Allentare la vite (M3x10, PZ1), ma senza rimuoverla.
- DE Lösen Sie die Schraube (M3x10, PZ1), aber ohne sie zu entfernen.

1

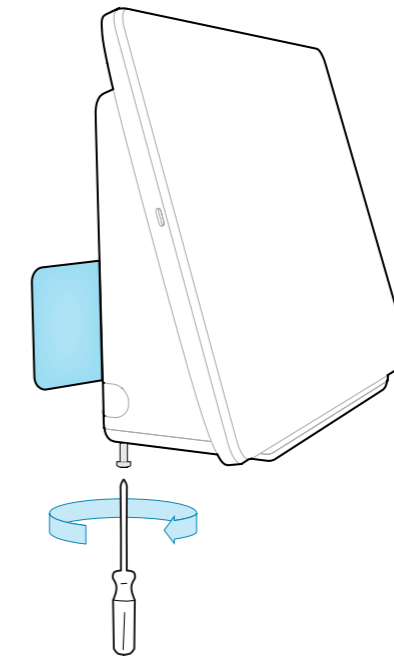

2

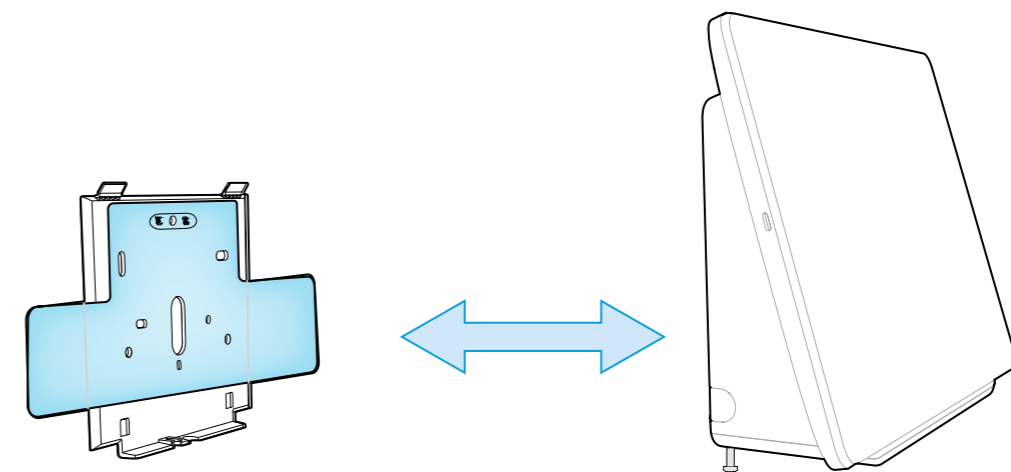

2 Clean and dry the glass surface before mounting the Room Navigator.

- FR Nettoyez et séchez la surface en verre avant de monter le Room Navigator.
- ES Limpie y seque la superficie de cristal antes de montar el Room Navigator.
- PT Limpe e seque bem a superfície de vidro antes de instalar o Room Navigator.
- IT Pulire e asciugare la superficie di vetro prima di montare il Room Navigator.
- DE Reinigen und trocknen Sie die Glasoberfläche, bevor Sie den Room Navigator montieren.

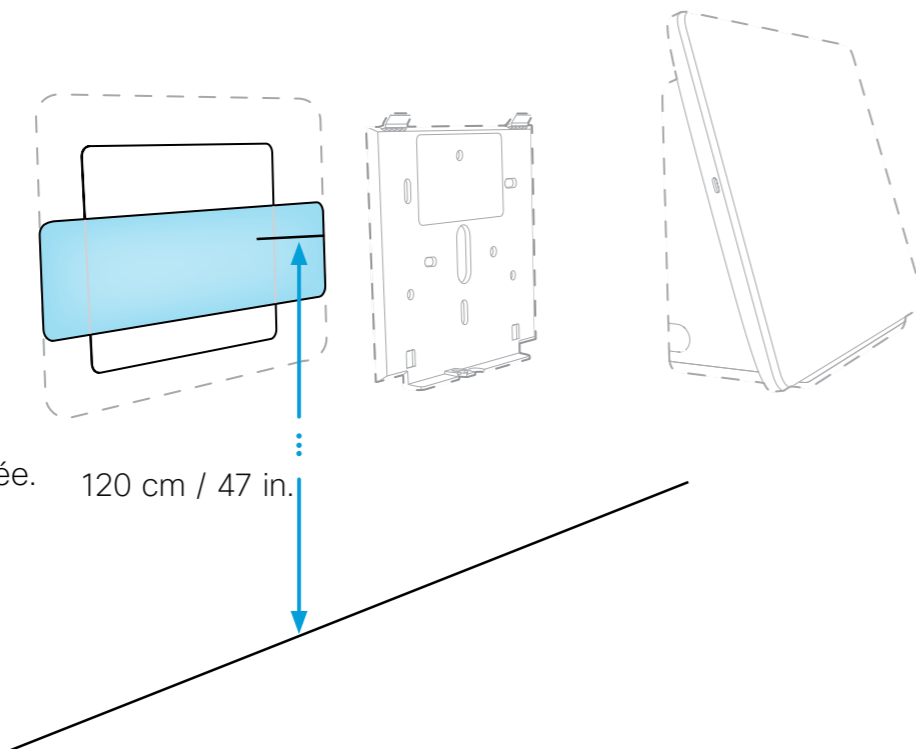

3 Peel off the plastic backing and apply the sticker to the wall. Make sure to press air bubbles toward the edges.

- FR Retirez la pellicule et appliquez le sticker au mur. Veillez à chasser les bulles d'air vers les bords.
- ES Quite la protección de plástico y aplique la pegatina a la pared. Presione las burbujas de aire para desplazarlas hacia los bordes.
- PT Retire a parte posterior em plástico e aplique o adesivo na parede. Pressione as bolhas de ar para as extremidades do adesivo.
- IT Staccare la pellicola e applicare l'etichetta adesiva sulla parete. Assicurarsi di premere le bolle d'aria verso i bordi.
- DE Ziehen Sie die Kunststoffunterlage ab, und bringen Sie den Aufkleber an der Wand an. Achten Sie darauf, Luftblasen in Richtung der Kanten zu drücken.

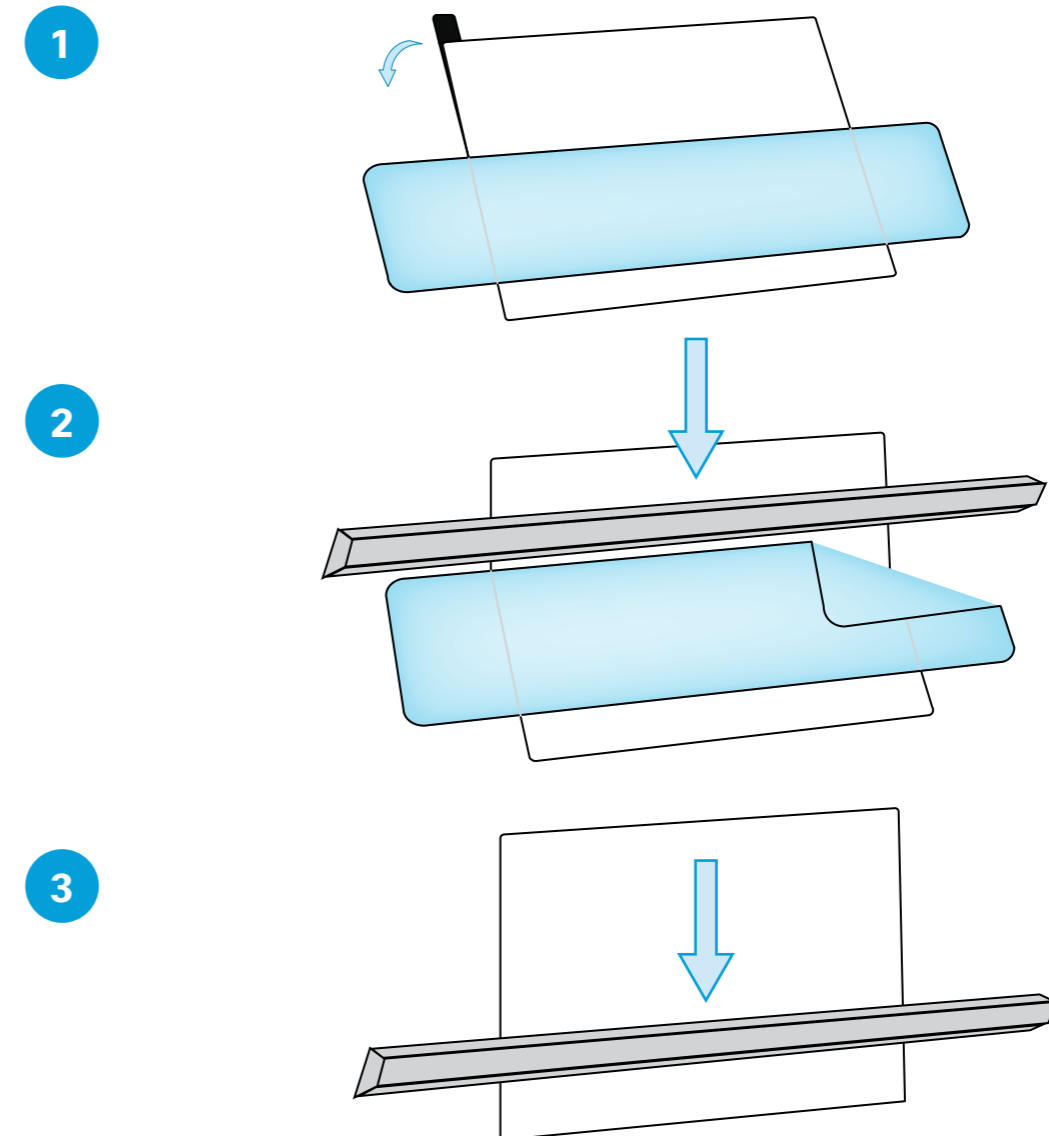

4 Remove the template and the plastic backing from the wall bracket, and apply the bracket onto the sticker.

- FR Retirez le patron et la pellicule du support mural, et appliquez le support mural sur le sticker.
- ES Retire la plantilla y la protección de plástico del soporte de pared, y aplique el soporte de pared en la pegatina.
- PT Remova o modelo e a parte posterior em plástico do suporte de parede, e aplique o suporte de parede no adesivo.
- IT Rimuovere la dima e la pellicola dalla staffa a parete, e applicare la staffa a parete sull'etichetta adesiva.
- DE Entfernen Sie die Schablone und die Kunststoffunterlage von der Wandhalterung und bringen Sie die Wandhalterung auf dem Aufkleber an.

1

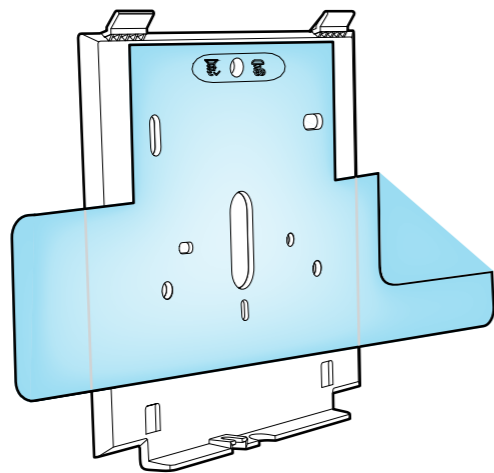

2

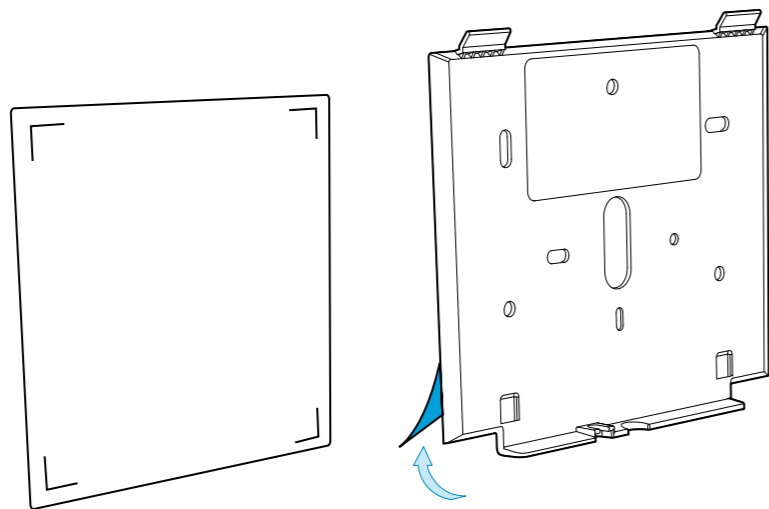

5 Connect the Ethernet cable. You have three options.

- FR Connectez le câble Ethernet. Vous avez trois options.
- ES Conecte el cable Ethernet. Tiene tres opciones.
- PT Conecte o cabo Ethernet. Existem três opções.
- IT Collegare il cavo Ethernet. È possibile scegliere una delle seguenti tre opzioni.
- DE Verbinden Sie das Ethernet-Kabel. Es sind drei Optionen verfügbar.

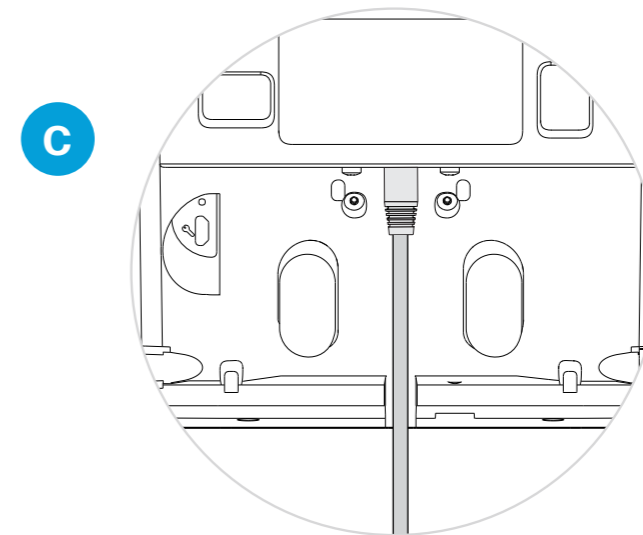
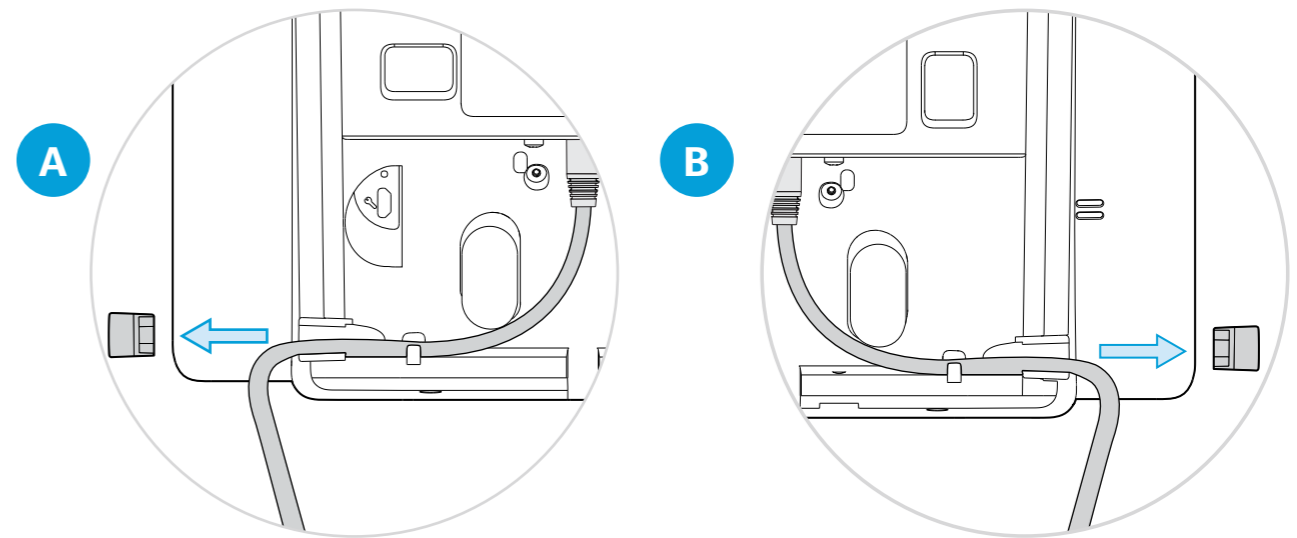

6 Connect to Ethernet and power.

The Room Navigator is powered through PoE (Power over Ethernet). You have two options: A or B.

- FR Branchez le câble Ethernet et le câble d'alimentation. Le Room Navigator est alimenté par Ethernet (PoE). Vous avez deux options: A ou B.
- ES Conexión de Ethernet y alimentación. Room Navigator se alimenta a través de PoE (alimentación por Ethernet). Tiene dos opciones: A o B.
- PT Conecte Ethernet e alimentação. O Room Navigator é fornecido através de PoE (Power over Ethernet). Existem duas opções: A ou B.
- IT Collegare a Ethernet e all'alimentazione. Il Room Navigator è alimentato tramite PoE (Power over Ethernet). È possibile scegliere una delle seguenti opzioni: A o B.
- DE Verbinden Sie das Gerät mit einem Ethernet-Anschluss und der Stromversorgung. Der Room Navigator wird über PoE (Power over Ethernet) mit Strom versorgt. Sie haben zwei Optionen: A oder B.

A Connect to a PoE enabled network port on the video device (direct pairing) or LAN (remote pairing).

- FR Connectez le câble à un port PoE de votre système vidéo (couplage direct) ou réseau LAN (couplage distant).
- ES Conéctese a un puerto de red habilitado para PoE en el sistema de vídeo (emparejamiento directo) o LAN (emparejamiento remoto).
- PT Ligue a uma porta de rede com PoE no sistema de vídeo (emparelhamento direto) ou LAN (emparelhamento remoto).
- IT Collegare alla porta di rete per PoE del sistema video (accoppiamento diretto) o alla LAN (accoppiamento remoto).
- DE Schließen Sie das Kabel an einen PoE-fähigen Netzwerk-Port des Videosystems (direkte Kopplung) oder über LAN (Remote-Kopplung) an.

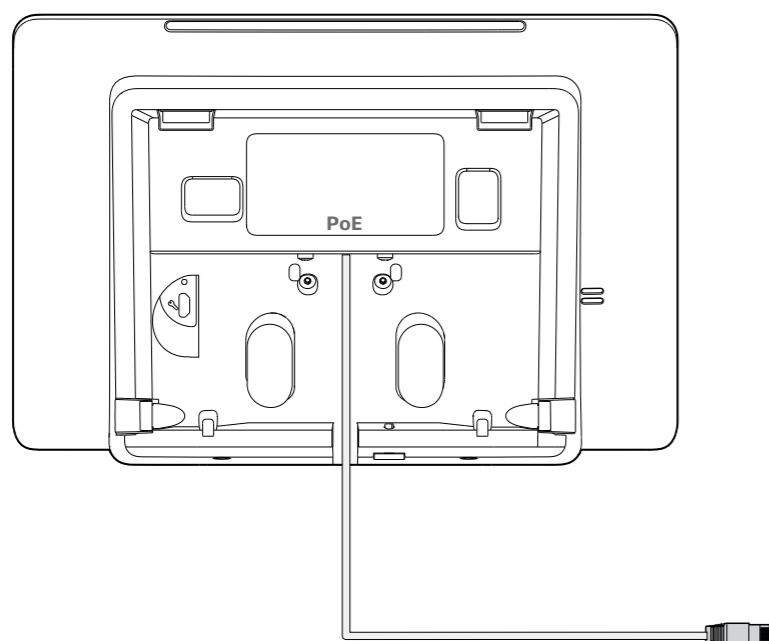

B Add a midspan PoE injector. From the PoE injector connect to power and to the network port on the video device (direct pairing) or the LAN (remote pairing).

The Touch PoE Power Injector (CS-POE-INJ=) can be ordered separately. The Ethernet cable (Cat5e/Cat6) can be up to 330 ft/ 100 m.

- FR Ajoutez un injecteur PoE intermédiaire. Branchez l'alimentation de l'injecteur PoE et connectez-le au port réseau de votre système vidéo (couplage direct) ou réseau LAN (couplage distant). L'injecteur Touch PoE Power Injector (CS-POE-INJ=) peut être commandé séparément. Le câble Ethernet (Cat5e/Cat6) peut mesurer jusqu'à 100 m.
- ES Agregue un inyector PoE intermedio. Desde el inyector PoE, conéctese a la alimentación y al puerto de red en el sistema de vídeo (emparejamiento directo) o a la LAN (emparejamiento remoto). El Touch PoE Power Injector (CS-POE-INJ=) se puede pedir por separado. El cable Ethernet (Cat5e/Cat6) puede ser de hasta 100 m.
- PT Adicionar um injetor PoE de midspan. A partir do injetor PoE, ligue à alimentação e à porta de rede no sistema de vídeo (emparelhamento direto) ou na LAN (emparelhamento remoto). O Touch PoE Power Injector (CS-POE-INJ=) pode ser encomendado em separado. O cabo Ethernet (Cat5e/Cat6) pode ter até 100 m.
- IT Aggiungere un iniettore PoE midspan. Collegare il PoE iniettore all'alimentazione e alla porta di rete del sistema video (accoppiamento diretto) o alla LAN (accoppiamento remoto). Touch PoE Power Injector (CS-POE-INJ=) può essere ordinato separatamente. Il cavo Ethernet (Cat5e/Cat6) può avere una lunghezza massima di 100 m.
- DE Fügen Sie einen Midspan-PoE-Injektor hinzu. Schließen Sie das Kabel des PoE-Injektors an den Stromanschluss und den Netzwerk-Port des Videosystems (direkte Kopplung) oder über LAN (Remote-Kopplung) an. Der Touch PoE Power Injector (CS-POE-INJ=) kann separat bestellt werden. Das Ethernet-Kabel (Cat5e/Cat6) kann bis zu 100 m lang sein.

Power (100-240 VAC,
0.5 A max, 50/60 Hz)

- FR Alimentation (100-240V CA, 0,5A max., 50/60Hz)
- ES Alimentación (100-240VCA, 0,5A máx., 50/60Hz)
- PT Alimentação (100-240V CA, 0,5A máx., 50/60Hz)
- IT Alimentazione (100-240VAC, 0,5A max, 50/60Hz)
- DE Eingangsleistung (100-240VAC, 0,5A max., 50/60Hz)

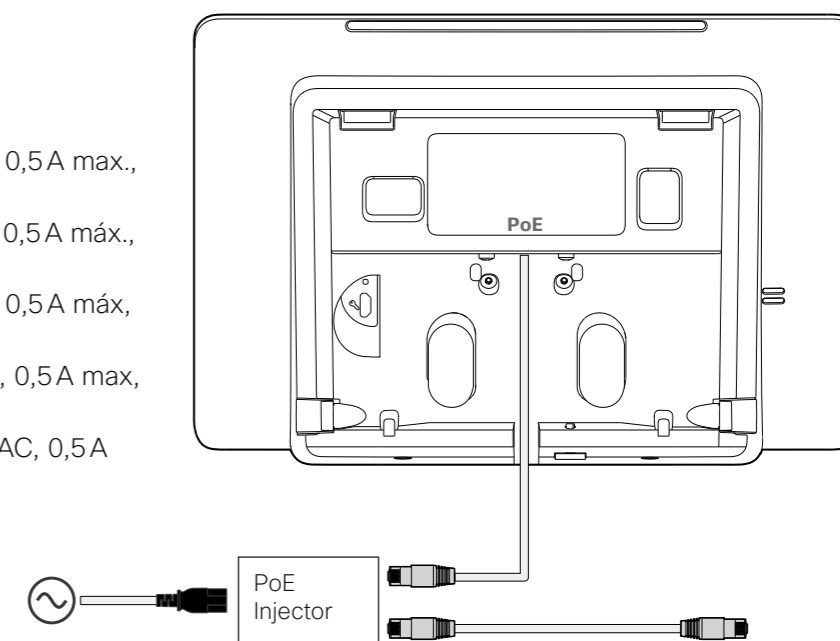

7 Place the Room Navigator onto the wall bracket. When you hear a click, tighten the screw to fasten the device in place.

FR Attachez le Room Navigator au support mural. Lorsque vous entendez un clic, serrez la vis pour fixer l'appareil.

ES Coloque el Room Navigator en el soporte de pared. Cuando oiga un clic, apriete el tornillo para fijar el dispositivo en su sitio.

PT Coloque o Room Navigator no suporte de parede. Quando ouvir um estalido, aperte o parafuso para fixar o dispositivo na posição correta.

IT Posizionare il Room Navigator sulla staffa a parete. Quando si sente un clic, stringere la vite per fissare il dispositivo in posizione.

DE Setzen Sie den Room Navigator auf die Wandhalterung. Wenn Sie ein Klicken hören, ziehen Sie die Schraube fest, um das Gerät zu befestigen.

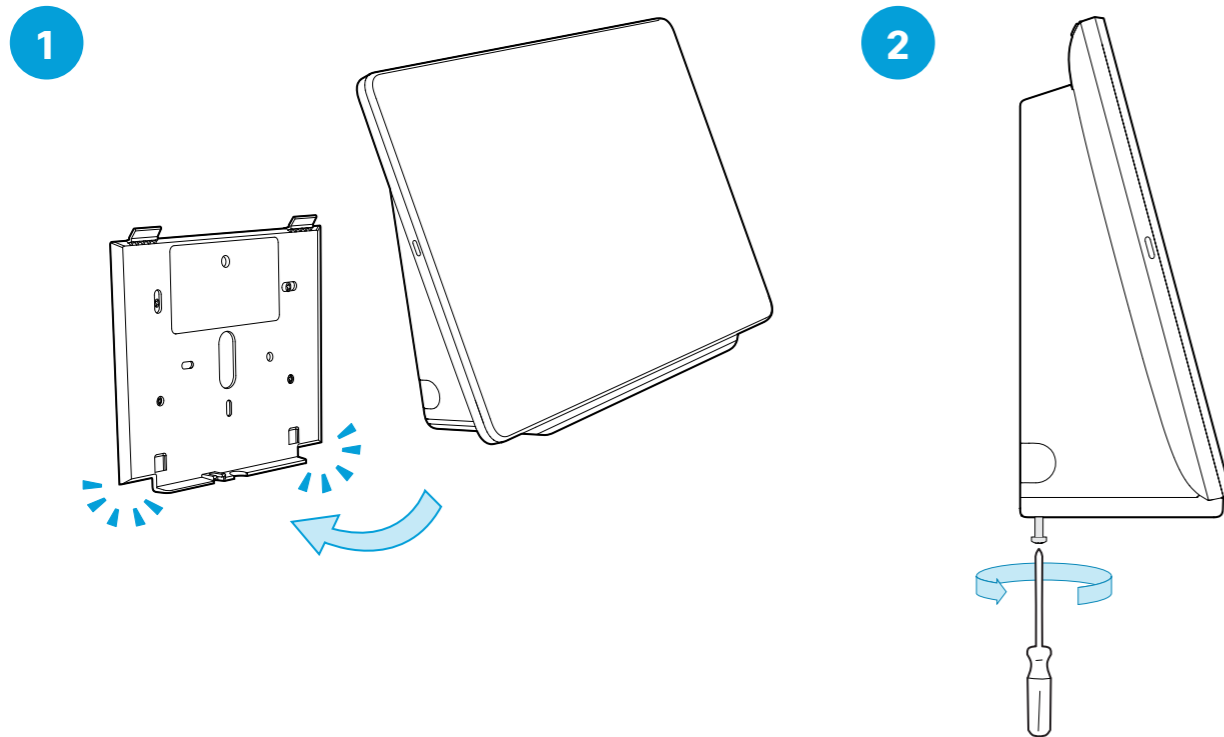

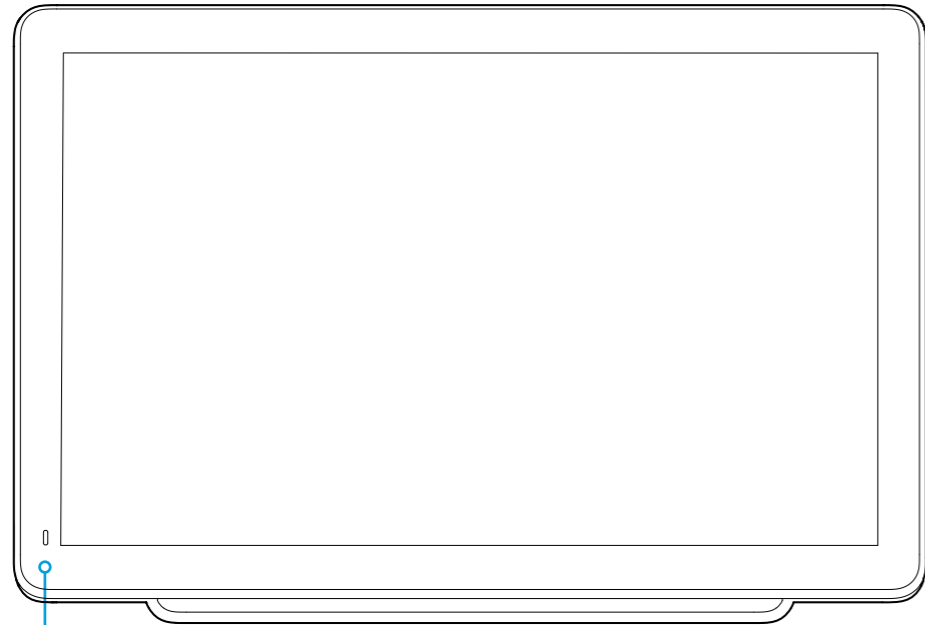

Status LED

- FR LED d'état
- ES Estado LED
- PT LED de estado
- IT LED di stato
- DE Status-LED

Factory reset

- FR Réinitialisation des paramètres d'usine
- ES Restablecimiento de fábrica
- PT Reposição de predefinições de fábrica
- IT Impostazioni di fabbrica
- DE Zurücksetzen auf Werkseinstellungen

Micro USB for debug and service

- FR Débogage et service (micro USB)
- ES Depuración y servicio (micro USB)
- PT Depuração e serviço (micro USB)
- IT Debug e manutenzione (micro USB)
- DE Debug und Service (Micro USB)

Network (Ethernet)

- FR Réseau (Ethernet)
- ES Red (Ethernet)
- PT Rede (Ethernet)
- IT Rete (Ethernet)
- DE Netzwerk (Ethernet)

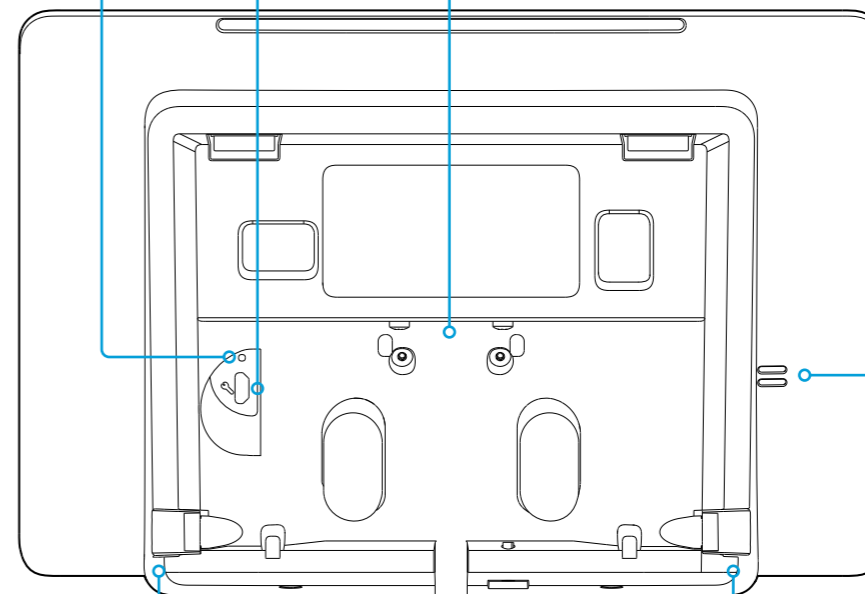

Loudspeaker

- FR Haut-parleur
- ES Altavoces
- PT Altifalante
- IT Altoparlante
- DE Lautsprecher

Plugs

- FR Bouchons
- ES Tapones
- PT Tampas
- IT Tappi
- DE Verschlüsse

To view the approval marks of the product, tap three times with three fingers on the touch screen and then go to *About the touch panel > Regulatory*.

Visit these websites to learn more about your device.

- FR Consultez les sites ci-dessous pour en savoir plus sur votre appareil.
- ES Visite estos sitios web para obtener más información sobre su dispositivo.
- PT Visite estes Web sites para obter mais informações sobre o seu dispositivo.
- IT Visitare questi siti Web per ottenere maggiori informazioni sul tuo dispositivo.
- DE Besuchen Sie diese Websites, um mehr über Ihr Gerät zu erfahren.



help.webex.com



cs.co/mtrdevice-docs



cisco.com/go/room-docs



cs.co/webexadoption



projectworkplace.cisco.com

Cisco and the Cisco logo are trademarks or registered trademarks of Cisco and/or its affiliates in the U.S. and other countries. To view a list of Cisco trademarks, go to this URL: www.cisco.com/go/trademarks. Third-party trademarks mentioned are the property of their respective owners. The use of the word partner does not imply a partnership relationship between Cisco and any other company. (1110R)

- FR** Cisco et le logo Cisco sont des marques commerciales ou déposées de Cisco et/ou de ses filiales aux États-Unis et dans d'autres pays. Pour consulter la liste des marques commerciales de Cisco, visitez la page : www.cisco.com/go/trademarks. Les autres marques commerciales mentionnées dans le présent document sont la propriété de leurs détenteurs respectifs. L'utilisation du terme « partenaire » n'implique pas de relation de partenariat entre Cisco et toute autre entreprise. (1110R)
- ES** Cisco y el logotipo de Cisco son marcas comerciales o registradas de Cisco y/o sus filiales en Estados Unidos y otros países. Si desea consultar una lista de las marcas comerciales de Cisco, visite: www.cisco.com/go/trademarks. Las marcas comerciales de terceros que aquí se mencionan pertenecen a sus respectivos propietarios. El uso de la palabra "partner" no implica la existencia de una asociación entre Cisco y cualquier otra empresa. (1110R)
- PT** Cisco e o logótipo da Cisco são marcas comerciais ou marcas comerciais registadas da Cisco e/ou das respectivas empresas afiliadas nos EUA e noutros países. Para ver uma lista de marcas comerciais da Cisco, aceda a este URL: www.cisco.com/go/trademarks. As marcas comerciais de terceiros mencionadas são propriedade dos respectivos proprietários. A utilização da palavra parceiro não implica uma relação de parceria entre a Cisco e qualquer outra empresa. (1110R)
- IT** Cisco e il logo Cisco sono marchi o marchi registrati di Cisco e/o dei relativi affiliati negli Stati Uniti e in altri paesi. Per visualizzare l'elenco di marchi Cisco, visitare il sito Web all'indirizzo: www.cisco.com/go/trademarks. I marchi commerciali di terze parti citati sono proprietà dei rispettivi titolari. L'utilizzo del termine partner non implica una relazione di partnership tra Cisco e altre aziende. (1110R)
- DE** Cisco und das Cisco Logo sind Marken oder eingetragene Marken von Cisco und/oder Partnerunternehmen in den Vereinigten Staaten und anderen Ländern. Eine Liste der Cisco Marken finden Sie unter www.cisco.com/go/trademarks. Die genannten Marken anderer Anbieter sind Eigentum der jeweiligen Inhaber. Die Verwendung des Begriffs „Partner“ impliziert keine gesellschaftsrechtliche Beziehung zwischen Cisco und anderen Unternehmen. (1110R)

Cisco Systems Inc.
Corporate Headquarters
170 West Tasman Dr.
San Jose, CA 95134
USA



<https://www.cisco.com/go/offices>